

KOKOAMISOHJE

Ennen kuin aloitat,
lue koko ohje.
Noudata asennusjärjestystä.

MONTERINGSANVISNING

Läs hela instruktionen före du börjar
monteringen.
Genomför monteringen i angiven ordning.

ASSEMBLY INSTRUCTION

Before you start, read first the whole
instruction.
Follow the indicated mounting order.

1

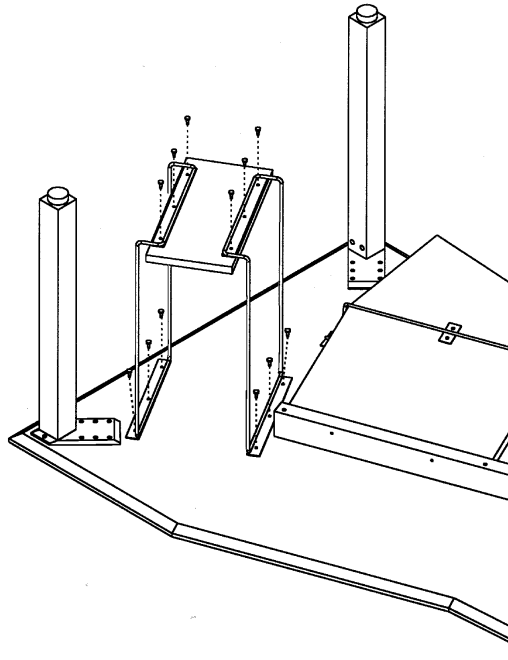

Kokoamiseen tarvitset pozid-drive
ristipääruuvimeisselin.

Tarkista keskusyksikkösi leveys,
ennenkuin kiinnität mäntylevyn telineeseen.
Telineen leveyttä voi säätää (21-27 cm)
asennusvaiheessa.

Kuva 1

Kiinnitä mäntytaso ruuveilla telineeseen.
Kiinnitä teline sopivaan paikkaan pöytälevyn
alle ruuveilla.

12x



Vid montaget behöver du en pozid-drive
kryss skruvmejsel.

Kontrollera bredden på din dator innan du
fäster furuskivan i ställningen.
Vid monteringen kan ställningens bredd
justeras (21-27 cm).

Bild 1

Montera furuhyllplanet i ställningen med
skruvar och installera ställningen under
bordet på lämpligt ställe.

A cross-point screwdriver is needed for the
mounting.

Check the size of your CPU before fastening
the pine shelf to the rack.
The bracket can be mounted in widths from
21cm - 27cm.

Figure 1

Fix the pine shelf with screws to the rack.
Install the rack into a convenient place
underneath the desktop.